

# TGL המשאית האידאלית לחלוקה והובלה



# היעילות תוביל אותך לכל יעד.



משאיות מסדרת ה-TGL של MAN הינן משאיות אידאליות לחלוקה והובלה. הן מתאפיינות בהיותן קומפקטיות, בעלות כושר תמרון, נוחות, חסכון תפעולי, צריכת דלק נמוכה, טכנולוגיה מתקדמת ופרודוקטיביות גבוהה.



**משקל:**  
8-12 טון.

**הנעה:**  
4X2

**שלדה:**

שלדת ה-TGL מתאפיינת במשקל עצמי קל, גמישות וחוזק מותאמת לצרכי חלוקה ומאפשרת ניצול מקסימאלי של שטח העמסה. מסנן האוויר שטוח וצמוד לקבינה המאפשר בניית ארגז בנפח מרבי ללא הפרעה. עיצוב השלדה מאפשר התקנת מרכבים וציוד במהירות, בקלות ובאופן חסכוני וכן ניצול מלא באורך ההעמסה.

**מנוע:**

מנוע ה-TGL מתאפיין בעוצמה מקסימלית בשילוב צריכת דלק מינימלית. הספקי מנוע 290 כ"ס ו-320 כ"ס. נפח מנוע של 6.9 ליטר עם 6 בוכנות בטור, גל זיזים עילי, מערכת הזרקת דלק ישירה (מסילה משותפת - Common Rail), מגדש טורבו כפול דו שלבי, אינטר-קולר. בקרת מנוע ומערכת פליטה מתקדמת ביותר העומדת בתקנים אירופאיים עדכניים, מופעל ומבוקר מחשב. פעולת המנוע שקטה וחלקה, מומנט גבוה בטווח סל"ד רחב (בין 1,700-1,200 סל"ד) צריכת דלק נמוכה ומרווחי טיפול גדולים, הופכים את הרכב לידידותי לנהג ולתחזוקה. המנוע הסטנדרטי כולל מאיט מנוע EVB - מערכת להאטת הרכב, הפועלת על שסתומי המנוע ומספקת אפקט בלימה יעיל.

**תא נהג:**

תא הנהג של דגמי TGL בעל עיצוב מרשים ומפואר תוך יישום הנדסת אנוש ברמה הגבוהה ביותר. הנהג נהנה מסביבת עבודה אופטימלית ומטכנולוגיה המתקדמת ביותר. מקום ישיבה עד שישה נוסעים לא כולל נהג (6+1) נוחים ומרווחים, תא הנהג מאובזר באבזור חדשני ויוקרת, כגון: מושב נהג אורטופדי עם אפשרויות כיוון רבות, גלגל ההגה מתקדם עם אופציה למתגי פיקוד ושליטה, פאנל עם מתגי פיקוד איכותיים ושליטה הנהג בהם מבלי להסיט מבט מהדרך, שדה ראייה נרחב, תאורת כביש אפטימלית, רדיו עם מסך מגע הכולל שקע USB ו-AUX, תאי אחסון ועוד.

**תאי נהג לבחירה:** C - בודד, L - שינה, LX - שינה מוגבה, DK - צוות.

**תיבת הילוכים:**

דגמי ה-TGL בעלי תיבת הילוכים מכנית בהפעלה ידנית (סנכרונית) 6 או 9 הילוכים, ותיבת הילוכים רובוטית מסוג TipMatic עם 6 או 12 הילוכים. **אופציה למפרש כוח (PTO).** מערכת Easy Start לסייע בתחילת נסיעה בתיבת הילוכים רובוטית.

**סרנים / מתלים:**

סרן קדמי, טבורי גלגל ללא תחזוקה שוטפת, קפיצי עלים פרבוליים. סרן אחורי, טבורי גלגל ללא תחזוקה שוטפת, מוטות רדיוס ומוט מייצב רוחבי לייציבות מושלמת, מתלה קפיצים פרבוליים או מתלה כריות אויר.

**מערכות בטיחות:**

"מערכת בלמים אלקטרונית (EBS), מערכת למניעת נעילת גלגלים (ABS), מערכת למניעת סחרור גלגלים בתחילת נסיעה (ASR), מערכת בקרת יציבות (ESP).

**מערכות אופציונאליות:** מערכת התראה לסטייה מנתיב (LGS 4), מערכת למניעת התנגשות חזית אחור (EBA 2), מערכת בקרת שיוט מותאמת (ACC) לשמירת מרחק מרכב לפניו, תאורת רדיוס סטטית לצורך פנייה חדה.

**מערכת בלימה והאטה:**

מערכת בלמי אויר מבוקרת (EBS) עם בלמי דיסק קדמיים ואחוריים כולל בלם חניה קפיץ בסרן האחורי. מערכת האטת מנוע מסוג EVB הפועלת על שסתומי המנוע וסעפת הפליטה לקבלת הספק בלימה מקסימלי של עד 250 כ"ס לבלימה.

**אבזור:**

אבזור סטנדרטי: מזגן אינטגרלי מקורי, חלונות חשמליים, נעילה מרכזית, מראות חשמליות ומחוממות, מגן שמש חיצוני, הגה מתכוונן פניאומטית, אימוביליזר מקורי, בקרת שיוט, מגביל תאוצות אינטגרלי, מערכת קירור טרופית, מכריד מים למערכת הדלק, מפסק זרם ראשי, גלגל חלופי עם מתקן מקורי, רדיו מסך מגע + USB + שקע AUX + בלוטות'.

**אבזור נוסף אופציונלי:** מסיט רוח מקורי, וילונות גלילה בחלונות, מערכת מיגון, מערכות בטיחות ועוד.





אופציה למושב נוסע משולב כפול.



מושב אמצעי בעל משענת גב מתקפלת ומקום לכסות. יכול לשמש גם כשולחן.



מגירות ביחידה המרכזית.



## תמיכה לאורך כל הגב.

מהי איכות המושבים ב-TGM? שאל את הגב שלך.

ישיבה נוחה מאחורי ההגה מבטיחה נסיעה בטוחה יותר. זו הסיבה שמושבים ארגונומיים חשובים כל כך בהובלות חלוקה. משאיות החלוקה של MAN מציעות לך כסטנדרט, להתיישב במושב איכותי בעל שיכוך אוויר, תמיכה מותנית וחימום. היוקרה האולטימטיבית מגיעה בצורת מושב חדשני בעל בקרת אקלים, המפיק זרימת אוויר בכרית המושב ובמשענת הגב ליצירת תחושה נעימה של חום או קור. אופציה זמינה נוספת היא מושב אמצעי. מערכת חימום עוצמתית ומערכת מיזוג אוויר בעלת בקרת טמפרטורה אוטומטית מבטיחים אקלים נעים במשאית בכל עת.

### ← התיישב במושבך, בבקשה:

- מושבים בעיצוב ארגונומי עם אפשרויות לכוונון נפרד
- מושב חדשני בעל בקרת אקלים להגברת הנוחות במשך כל ימות השנה
- כיסויי מושב איכותיים מקטיפה ועור
- מערכת בקרת אקלים אוטומטית

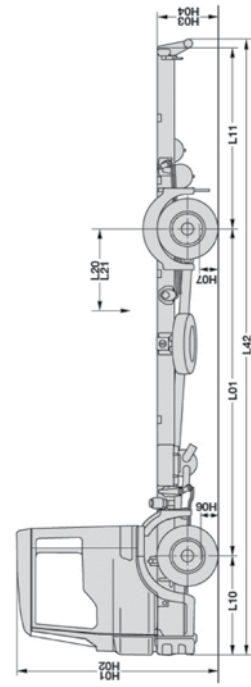

# מפרט טכני

דגם: TGL 8-10-12.xx0 4x2 BB/BL

מידות אורך במ"מ

L01	רוחק סרנים ישראלי	6,700	5,550	5,200	4,850	4,500	4,200	3,900	3,600	3,300	3,050
L10	שלוחה קדמית	1,292	1,292	1,292	1,292	1,292	1,292	1,292	1,292	1,292	1,292
L11	שלוחה אחורית סטנדרטית	3,675	3,075	2,875	2,675	2,475	2,325	2,125	1,925	1,775	1,525
H07	אורך ארגז מירבי חיצוני תא-בודד C*	9,800	8,340	7,780	7,220	6,660	6,180	5,700	5,220	4,740	4,340
K02	קוטר סיבוב בין קירות במטרים	19.6	18.8	17.8	16.7	15.8	14.9	14.0	13.1	12.4	

## משקלים בק"ג TGL 8.xx0

G01	עומס מותר סרן קדמי	3,600									
G02	עומס מותר סרן אחורי***	5,600									
G09	משקל כולל מורכב (GVW) מירבי****	8,800									
G50	משקל עצמי שלדה	3,750	3,645	3,630	3,610	3,595	3,585	3,585	3,550	3,530	
G51	משקל עצמי סרן קדמי	2,665	2,670	2,675	2,680	2,685	2,690	2,690	2,715	2,710	
G52	משקל עצמי סרן אחורי	1,085	975	955	930	910	895	895	835	820	

## משקלים בק"ג TGL 10.xx0

G01	עומס מותר סרן קדמי	4,000									
G02	עומס מותר סרן אחורי	6,800									
G09	משקל כולל מורכב (GVW) מירבי	9,990									
G50	משקל עצמי שלדה	3,990	3,965	3,950	3,925	3,910	3,885	3,860	3,845	3,760	
G51	משקל עצמי סרן קדמי	2,680	2,685	2,690	2,695	2,700	2,705	2,710	2,720	2,695	
G52	משקל עצמי סרן אחורי	1,310	1,280	1,260	1,230	1,210	1,180	1,150	1,125	1,065	

## משקלים בק"ג TGL 12.xx0

G01	עומס מותר סרן קדמי	4,400									
G02	עומס מותר סרן אחורי	8,400									
G09	משקל כולל מורכב (GVW) מירבי	11,990									
G50	משקל עצמי שלדה	4,030	4,005	3,990	3,965	3,950	3,925	3,900	3,885	3,800	
G51	משקל עצמי סרן קדמי	3,675	2,704	2,705	2,710	2,715	2,710	2,725	2,735	2,710	
G52	משקל עצמי סרן אחורי	1,335	1,305	1,285	1,255	1,235	1,205	1,175	1,150	1,090	

TGL L Cab

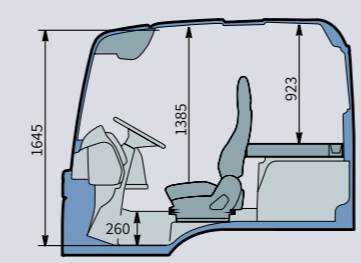
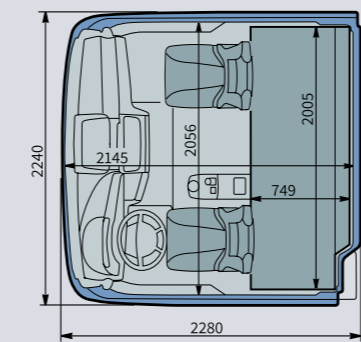

TGL LX Cab

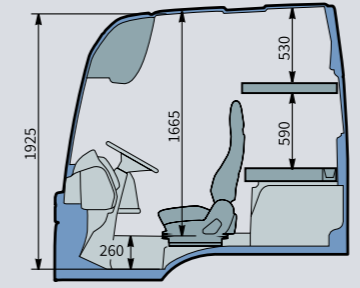
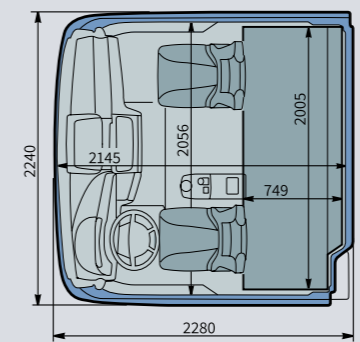
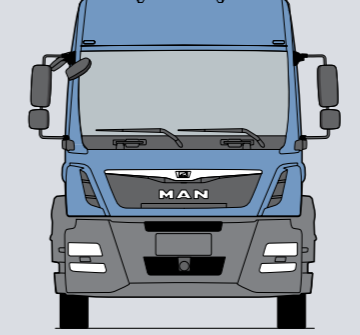

TGL C Cab

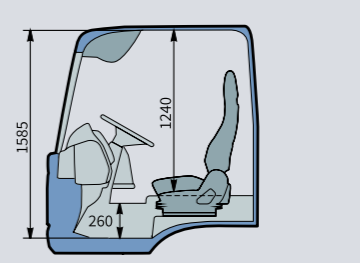
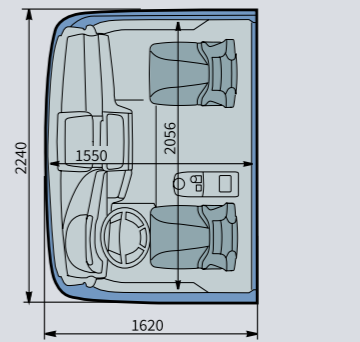
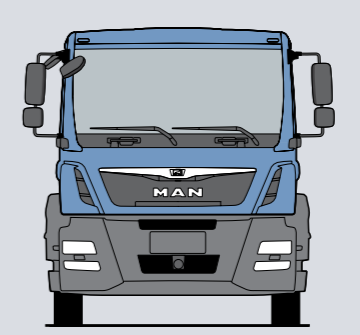

TGL \*Crew Cab

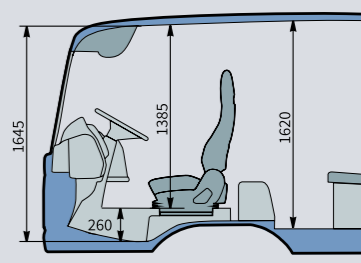
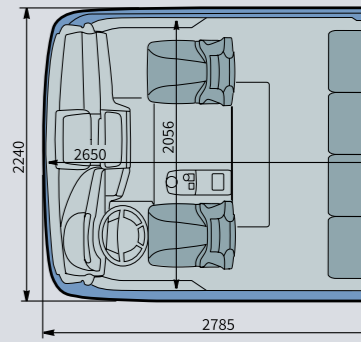
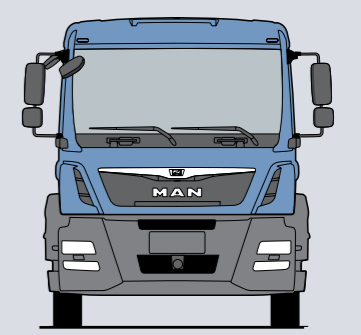

## מידות גובה אופייניות במ"מ

H01	גובה גג קבינה מהקרקע	2,610
H03	גובה שלדה מהקרקע (לא עמוס)	900
H06	מרווח גחון קדמי	181
H07	מרווח גחון אחורי	144
H12	הגבהת שלדה בסרן אחורי	110
	ממצב ניטרלי לדגם BL	
H13	הנמכת שלדה בסרן אחורי	70
	ממצב ניטרלי לדגם BL	

## מידות רוחב במ"מ

B01	רוחב מעל תא-נהג	2,240
B02	רוחב מעל צמיגים אחוריים	2,289
B03	רוחב כללי	2,300
B05	רוחב שלדה מאחור	862
	רוחב ארגז מקסימלי	2,500

\*אורך ארגז מירבי עבור תא-שינה קטן ב- 600 מ"מ מאורך ארגז מירבי לתא-בודד. \*\*רוחק סרנים 5,550 מ"מ עם מתלה אוויר אחורי בלבד. \*\*\*נתוני הגובה משתנים בהתאם למידת הצמיגים בכל דגם. \*\*\*\*עבור GVW של 7,990 ק"ג המשקל המותר על הסרן האחורי הוא 5,200 ק"ג. \*\*\*\*\*נתוני המשקל המתייחסים לדגם בסיסי עם תא-נהג בודד C. מידות ומשקלים עלולים להיות שונים בהתאם למפרט בפועל.

כתובתנו:

רחוב גינזבורג 10-12

א.ת. חדש, ראשון לציון

טל. 03-9639000 | \*252

פקס. 03-9639095

[www.mantruck.co.il](http://www.mantruck.co.il)

**MAN 24/7**

**\*252**

MAN מכשירי תנועה ומשאיות

\*הנתונים והתמונות בפרוספקט הם להמחשה בלבד. המחייב את החברה זו הזמנה חתומה ומאושרת ט.ל.ח.