

TGX/TGS מובילים למרחקים





גוררים מסדרת ה-TGS/TGX של MAN מתאפיינים בסטנדרטים גבוהים **בהובלה למרחקים**.
אידיאליים להובלת מטענים כבדים לטווחים בינוניים וארוכים, עם כושר העמסה אולטימטיבי,
נוחות נהיגה ועבודה, ביצועים דינאמיים מרשימים, הנדסת אנוש ועיצוב פנימי וחיצוני מפואר ויוקרתי!



סוגי תא נהג:

- **משאיות דגם TGS**: תא בינוני M (תא וחצי), L - שינה, LX - שינה מוגבה.

- **משאיות דגם TGX**: שינה רחב - XL, שינה רחב ומוגבה - XLX, שינה רחב ומוגבה במיוחד עם חלונות בצדדים XXL.

תיבת הילוכים:

תיבת הילוכים מכנית בהפעלה ידנית (סנכרונית) 16 הילוכים, ותיבת הילוכים רובוטית מסוג TipMatic עם 12 הילוכים. תוכנות ייעודיות לתיבות הילוכים המופעלות אוטומטית עבור נסיעה חסכונית בכבישים בינעירוניים (Profi), הובלה כבדה ועבודת תשתיות ושטח (Off Road). תוכנה ייעודית לרכב עירוני / דחס אשפה. **אופציה למפרש כוח (PTO)**. מערכת Easy Start לסיוע בתחילת נסיעה בתיבת הילוכים רובוטית.

מערכות בטיחות:

מערכת בלמים אלקטרונית (EBS), מערכת למניעת נעילת גלגלים (ABS), מערכת למניעת סחרור גלגלים בתחילת נסיעה (ASR), מערכת בקרת יציבות (ESP).

מערכות אופציונאליות: מערכת התראה לסטייה מנתיב (LGS 4), מערכת למניעת התנגשות חזית אחור (EBA 2), מערכת בקרת שיוט מותאמת (ACC) לשמירת מרחק עם רכב לפנים, תאורת רדיוס סטטית לצורך פנייה חדה.

מערכת בלימה והאטה:

מערכת בלמי אויר מבוקרת (EBS) עם בלמי דיסק קדמיים ובלמי דיסק או תוף אחוריים כולל בלם חניה קפיץ בסרן האחורי. מערכת האטת מנוע מסוג EVB הפועלת על שסתומי המנוע וסעפת הפליטה לקבלת הספק בלימה מקסימלי עם אופציה למערכת בלימה הידראולית מסוג Intarder על גל ההינע מאחורי בתיבת הילוכים עם הספקי בלימה עצומים או מערכת בלימה מסוג Pritarder המורכבת על גל הארכובה בקדמת המנוע ועובדת על בסיס מי קירור.

תחזוקה

מרווח טיפולים רחב. משאיות של MAN אינן דורשות גירוז כלל.

אבזור:

אבזור סטנדרטי: מזגן אינטגרלי מקורי, חלונות חשמליים, נעילה מרכזית, מראות חשמליות ומחוממות, מגן שמש חיצוני, הגה מתכוונן פניאומטית, אימוביליזר מקורי, בקרת שיוט, מגביל תאוצות אינטגרלי, מערכת קירור טרופית, מכריז מים למערכת הדלק, מפסק זרם ראשי, גלגל חלופי עם מתקן, רדיו מסך מגע + USB + שקע AUX + בלוטות'.

אבזור נוסף אופציונלי: מסיט רווח מקורי, וילונות גלילה בחלונות, מערכת מיגון, מערכות בטיחות ועוד.

משקל:

120-42 טון (עד 250 טון בגורר לציוד כבד מאוד).

הנעה:

TGS: 4x2, 6x2/2, 6x2/4

TGX: 4x2, 6x2/2, 6x2/4, 6x4, 8x4/4

שלדה:

שלדת ה-TGS/TGX מצטיינת במשקל קל, גמישה וחזקה מאוד, המיועדת במיוחד להובלה ולגרירה למרחקים בינוניים וארוכים תוך ניצול מירבי של משקל כולל מותר.

מנוע:

מנועי TGS/TGX הינם מנועים הגוררים בעלי עוצמה מקסימלית בשילוב צריכת דלק מינימלית. הספקי מנוע מ-320 כ"ס עד 680 כ"ס. נפח מנוע של 10.5 עד 15.2 ליטר עם 6 בוכנות בטור, גל זיזים עילי, מערכת הזרקת דלק ישירה (מסילה משותפת - Common Rail), מגדש טורבו כפול דו שלבי, אינטר-קולר. בקרת מנוע ומערכת פליטה מתקדמות ביותר העומדות בתקנים ארופאיים עדכניים, מופעל ומבוקר מחשב. פעולת המנוע שקטה וחלקה, מומנט גבוה בטווח סל"ד רחב, צריכת דלק נמוכה ומרווחי טיפול גדולים, הפכים את הרכב לידידותי לנהג ולתחזוקה.

מאט מנוע EVB - מערכת להאטת הרכב כסטנדרט, הפועלת על שסתומי המנוע ומספקת אפקט בלימה יעיל.

- הספקי מנוע 320, 360 כ"ס, נפח מנוע 10.5 ליטר.

- הספקי מנוע 420, 460, 500 כ"ס, נפח מנוע 12.5 ליטר.

- הספקי מנוע 540, 580, 640, 680 כ"ס, נפח מנוע 15.2 ליטר.

תא נהג:

לתאי הנהג של דגמי גוררים TGS/TGX עיצוב מרשים ומפואר תוך יישום הנדסת אנוש ברמה הגבוהה ביותר המספק לנהג את סביבת העבודה האופטימלית ובטכנולוגיה המתקדמת ביותר. תא נהג מסוג תא שינה גדול ומרווח כסטנדרט, אפשרות לפגוש פלדה חזק מודולארי ובעל שלושה חלקים.

אבזור חדשני ויוקרתי כגון: מושב נהג אורטופדי עם אפשרויות כיוון רבות, גלגל הגה מתקדם עם מתגי פיקוד ושליטה, פאנל עם מתגי פיקוד איכותיים ושליטת הנהג בהם מבלי להסיט מבט מהדרך, שדה ראייה נרחב, תאורת כביש אפטימלית, רדיו עם מסך מגע הכולל שקע USB ו-AUX, תאי אחסון ועוד.



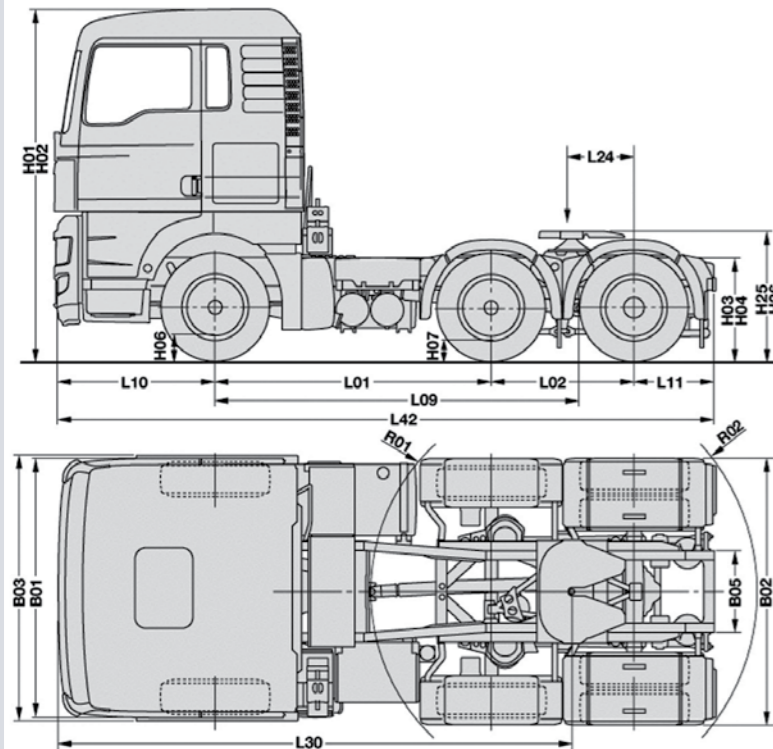

מפרט טכני

דגם: TGS 28-26.XXX 6X2-2/4 BLS

מידות אורך במ"מ

28T 6X2-2	26T 6X2-2	26T 6X2/4		
2,900	2,900	2,600	L01	רוחק סרנים מסרן 1 ל-2
	1,350		L02	רוחק סרנים מסרן 2 ל-3
3,575	3,575	3,275	L09	רוחק סרנים ישראלי
	1,475		L10	שלוחה קדמית
	750		L11	שלוחה אחורית (ממרכז סרן 3)
260	260	260	L24	מרכז צלחת ממרכז סרנים אחוריים קדימה
16.7	14.1	15.9	K02	קוטר סיבוב בין קירות במטרים

מידות גובה עם תא-נהג *XL במ"מ

	3,248	H01	גובה גג קבינה מהקרקע
	968	H03	גובה שלדה מהקרקע (לא עמוס)
	222	H06	מרווח גחון קדמי
	185	H07	מרווח גחון אחורי
	145	H12	הגבהת שלדה בסרן אחורי ממצב ניטרלי
	90	H13	הנמכת שלדה בסרן אחורי ממצב ניטרלי
	1,273	H25	גובה צלחת מהרצפה (לא עמוס) **

* עם צמיגים במידה 315/70R22.5

** פלטה 40 מ"מ + צלחת בגובה 185 מ"מ

מידות רוחב עם תא-נהג *XL במ"מ

	2,440	B01	רוחב מעל תא-נהג
	2,475	B02	רוחב מעל צמיגים אחוריים
	2,500	B03	רוחב כללי
	762	B05	רוחב שלדה מאחור

משקלים עם תא-נהג ***XL בק"ג

	7,500	G01	עומס מותר סרן קדמי	
	19,000	G02	עומס מותר סרן אחורי	
	46,000	G60	משקל כולל מורכב (GCW) ע"פ חוק	
8,545	8,240	8,275	G50	משקל עצמי שלדה
5,085	5,090	5,215	G51	משקל עצמי סרן קדמי
3,460	3,150	3,060	G52	משקל עצמי סרן אחורי

***משקלים עלולים להיות שונים בהתאם למפרט בפועל.

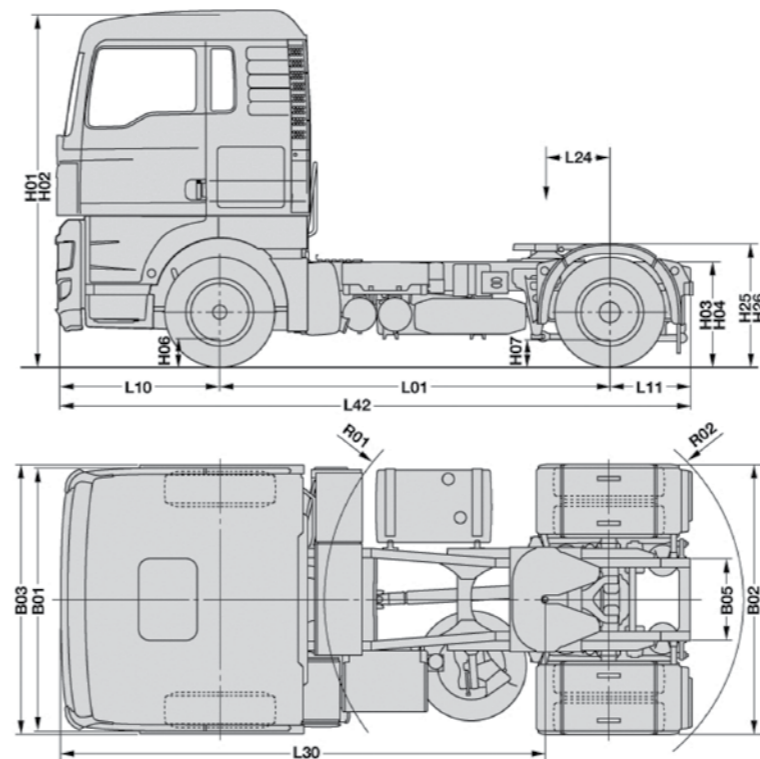

מפרט טכני

דגם: TGS / TGX 18.XX0 4X2 BLS/LLS

מידות אורך במ"מ

3,900	3,600		
	1,475	L01	רוחק סרנים ישראלי
	800	L10	שלוחה קדמית
		L11	שלוחה אחורית סטנדרטית
485	435	L24	מרכז צלחת ממרכז סרן אחורי קדימה
6,175	5,875	L42	אורך כולל
15.7	14.8	K02	קוטר סיבוב בין קירות במטרים

מידות גובה עם תא-נהג *XL במ"מ

	3,231	H01	גובה גג קבינה מהקרקע
	953	H03	גובה שלדה מהקרקע (לא עמוס) BL/BB
	218	H06	מרווח גחון קדמי
	208	H07	מרווח גחון אחורי
	160	H12	הגבהת שלדה בסרן אחורי ממצב ניטרלי
	75	H13	הנמכת שלדה בסרן אחורי ממצב ניטרלי
	1,178	H25	גובה צלחת מהרצפה **

* עם צמיגים במידה 315/70R22.5

** פלטה 40 מ"מ + צלחת בגובה 185 מ"מ

מידות רוחב במ"מ

	2,440	B01	רוחב מעל תא-נהג
	2,472	B02	רוחב מעל צמיגים אחוריים
	2,500	B03	רוחב כללי
	762	B05	רוחב שלדה מאחור

משקלים עם תא-נהג ***XL בק"ג

	7,500	G01	עומס מותר סרן קדמי
	11,500	G02	עומס מותר סרן אחורי
	43,000	G60	משקל כולל מורכב (GCW) ע"פ חוק
7,535	7,505	G50	משקל עצמי שלדה
5,250	5,240	G51	משקל עצמי סרן קדמי
2,285	2,265	G52	משקל עצמי סרן אחורי

***משקלים עלולים להיות שונים בהתאם למפרט בפועל.

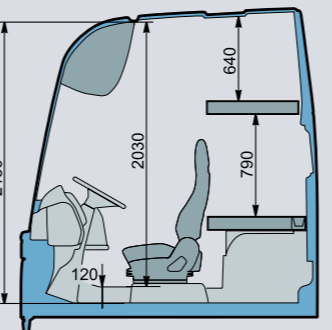
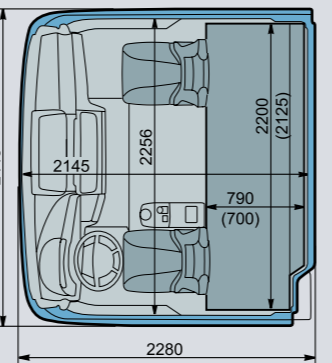
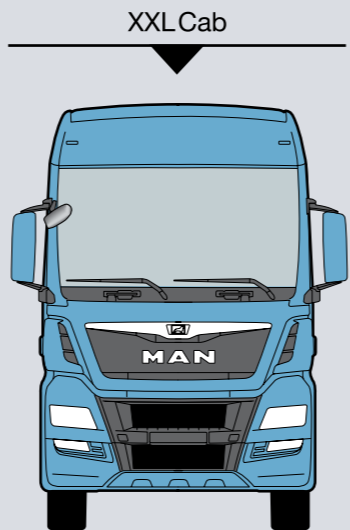
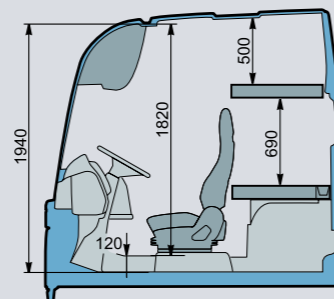
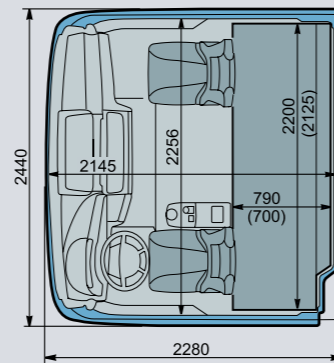
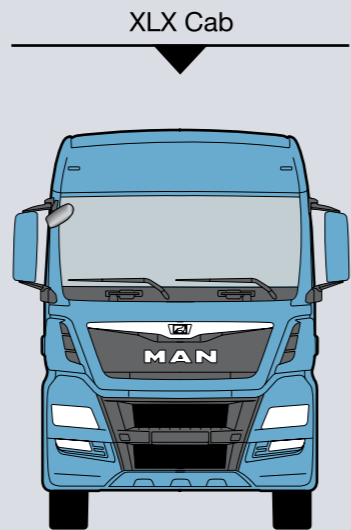
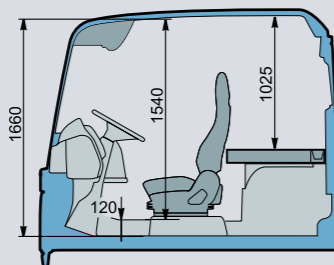
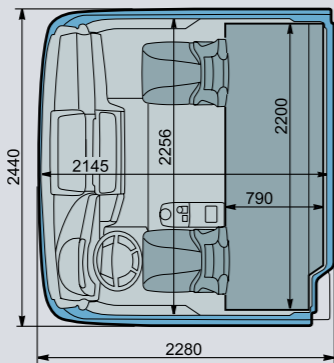
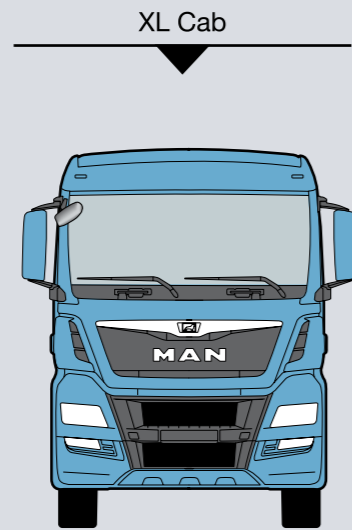
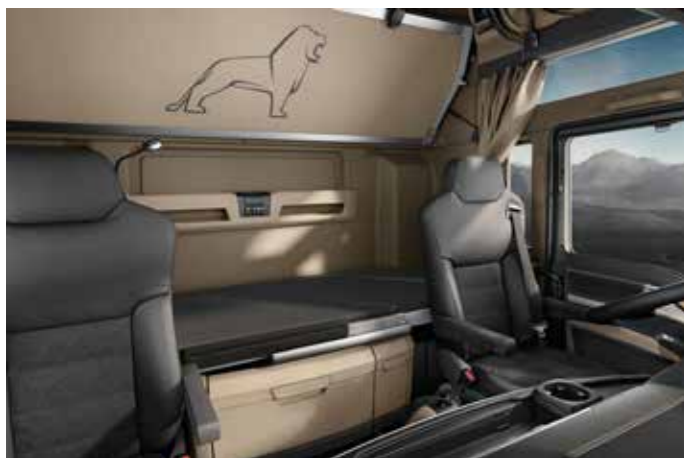

מפרט טכני

דגם: TGS / TGX 26/33.XXX 6X4 BLS/BBS

גרסת שטח - BBS שלדה גבוהה			גרסת כביש - BLS שלדה גובה סטנדרטי			מידות אורך במ"מ	
3,900	3,600	3,300	3,900	3,600	3,300	L01	רוחק סרנים מסרן 1 ל-2
	1,400			1,350		L02	רוחק סרנים מסרן 2 ל-3
4,600	4,300	4,000	4,575	4,275	3,975	L09	רוחק סרנים ישראלי
	1,492			1,475		L10	שלוחה קדמית
	700			750		L11	שלוחה אחורית (ממרכז סרן 3)
475	425	425	500	450	450	L24	מרכז צלחת ממרכז סרנים אחוריים קדימה
19.8	18.9	18.0	19.7	18.9	17.8	K02	קוטר סיבוב בין קירות במטרים

מידות גובה עם תא-נהג XL במ"מ

3,395	3,250	H01	גובה גג קבינה מהקרע
1,125	987	H03	גובה שלדה מהקרע (לא עמוס)
364	237	H06	מרווח גחון קדמי
305	227	H07	מרווח גחון אחורי
-	145	H12	הגבהת שלדה בסרן אחורי ממצב ניטרלי
-	90	H13	הנמכת שלדה בסרן אחורי ממצב ניטרלי
1,350	1,292	H25	גובה צלחת מהרצפה (לא עמוס) **
315/80R22.5	295/80R22.5	*	עם צמיגים במידה

**תת-שלדה 80 מ"מ + פלטה 40 מ"מ + צלחת בגובה 185 מ"מ

מידות רוחב עם תא-נהג XL במ"מ

2,440	2,440	B01	רוחב מעל תא-נהג
2,472	2,442	B02	רוחב מעל צמיגים אחוריים
2,500	2,500	B03	רוחב כללי
762	762	B05	רוחב שלדה מאחור

משקלים עם תא-נהג XL *** בק"ג

7,500	7,500	G01	עומס מותר סרן קדמי				
19,000	19,000	G02	עומס מותר סרן אחורי				
50,000	50,000	G60	משקל כולל מורכב (GCW) ע"פ חוק				
9,830	9,780	9,770	9,055	9,000	8,880	G50	משקל עצמי שלדה
5,325	5,320	5,315	5,150	5,145	5,085	G51	משקל עצמי סרן קדמי
4,505	4,460	4,455	3,905	3,855	3,795	G52	משקל עצמי סרן אחורי

***משקלים עלולים להיות שונים בהתאם למפרט בפועל.

כתובתנו:

רחוב גינזבורג 10-12

א.ת. חדש, ראשון לציון

טל. 03-9639000 | *252

פקס. 03-9639095

www.mantruck.co.il

MAN 24/7
*252

MAN מכשירי תנועה ומשאיות

*הנתונים והתמונות בפרוספקט הם להמחשה בלבד. המחייב את החברה זו הזמנה חתומה ומאושרת ט.ל.ח.