

TGL המשאית האידאלית לחלוקה והובלה



יש חדש!
ב-MAN



משאיות מסדרת ה-TGL של MAN הינן משאיות אידאליות לחלוקה והובלה. הן מתאפיינות בהיותן קומפקטיות, בעלות כושר תמרון, נוחות, חסכון תפעולי, צריכת דלק נמוכה, טכנולוגיה מתקדמת ופרודוקטיביות גבוהה.

תיבת הילוכים:

דגמי ה-TGL בעלי תיבת הילוכים מכנית בהפעלה ידנית (סנכרונית) 6 או 9 הילוכים, ותיבת הילוכים רובוטית מסוג TipMatic עם 6 או 12 הילוכים.
אופציה למפרש כוח (PTO). מערכת Easy Start לסיוע בתחילת נסיעה בתיבת הילוכים רובוטית.

סרנים / מתלים:

סרן קדמי, טבורי גלגל ללא תחזוקה שוטפת, קפיצי עלים פרבוליים.
סרן אחורי, טבורי גלגל ללא תחזוקה שוטפת, מוטות רדיוס ומוט מייצב רחבי לייציבות מושלמת, מתלה קפיצים פרבוליים או מתלה כריות אוויר.

מערכות בטיחות:

"מערכת בלמים אלקטרונית (EBS), מערכת למניעת נעילת גלגלים (ABS), מערכת למניעת שחרור גלגלים בתחילת נסיעה (ASR), מערכת בקרת יציבות (ESP).

מערכות אופציונאליות: מערכת התראה לסטייה מנתיב (LGS 4), מערכת למניעת התנגשות חזית אחור (EBA 2), מערכת בקרת שיוט מותאמת (ACC) לשמירת מרחק מרכב לפני, תאורת רדיוס סטטית לצורך פנייה חדה.

מערכת בלימה והאטה:

מערכת בלמי אוויר מבוקרת (EBS) עם בלמי דיסק קדמיים ואחוריים כולל בלם חניה קפיץ בסרן האחורי. מערכת האטת מנוע מסוג EVB הפועלת על שסתומי המנוע וסעפת הפליטה לקבלת הספק בלימה מקסימלי של עד 250 כ"ס לבלימה.

אבזור:

אבזור סטנדרטי: מזגן אינטגרלי מקורי, חלונות חשמליים, נעילה מרכזית, מראות חשמליות ומחוממות, מגן שמש חיצוני, הגה מתכוונן פניאומטית, אימוביליזר מקורי, בקרת שיוט, מגביל תאוצות אינטגרלי, מערכת קירור טרופית, מפריד מים למערכת הדלק, מפסק זרם ראשי, גלגל חלופי עם מתקן מקורי, רדיו מסך מגע + USB + שקע AUX + בלוטות'.

אבזור נוסף אופציונלי: מסיט רוח מקורי, וילונות גלילה בחלונות, מערכת מיגון, מערכות בטיחות ועוד.

משקל:

8-12 טון.

הנעה:

4X2

שלדה:

שלדת ה-TGL מתאפיינת במשקל עצמי קל, גמישות וחוזק מותאמת לצרכי חלוקה ומאפשרת ניצול מקסימלי של שטח העמסה. מסנן האוויר שטוח וצמוד לקבינה המאפשר בניית ארגז בנפח מרבי ללא הפרעה. עיצוב השלדה מאפשר התקנת מרכבים וציוד במהירות, בקלות ובאופן חסכוני וכן ניצול מלא באורך ההעמסה.

מנוע:

מנוע ה-TGL מתאפיין בעוצמה מקסימלית בשילוב צריכת דלק מינימלית. הספקי מנוע 290 כ"ס ו-320 כ"ס. נפח מנוע של 6.9 ליטר עם 6 בוכנות בטור, גל זיזים עילי, מערכת הזרקת דלק ישירה (מסילה משותפת - Common Rail), מגדש טורבו כפול דו שלבי, אינטר-קולר.
בקרת מנוע ומערכת פליטה מתקדמת ביותר העומדת בתקנים אירופאיים עדכנים, מופעל ומבוקר מחשב. פעולת המנוע שקטה וחלקה, מומנט גבוה בטווח סל"ד רחב (בין 1,200-1,700 סל"ד) צריכת דלק נמוכה ומרווחי טיפול גדולים, הופכים את הרכב לידידותי לנהג ולתחזוקה. המנוע הסטנדרטי כולל מאיט מנוע EVB - מערכת להאטת הרכב, הפועלת על שסתומי המנוע ומספקת אפקט בלימה יעיל.

תא נהג:

תא הנהג של דגמי TGL בעל עיצוב מרשים ומפואר תוך יישום הנדסת אנוש ברמה הגבוהה ביותר. הנהג נהנה מסביבת עבודה אופטימלית ומטכנולוגיה המתקדמת ביותר. מקום ישיבה עד שישה נוסעים לא כולל נהג (6+1) נוחים ומרווחים, תא הנהג מאובזר באבזור חדשני ויוקרתי, כגון: מושב נהג אורתופדי עם אפשרויות כיוון רבות, גלגל הגה מתקדם עם אופציה למתגי פיקוד ושליטה, פאנל עם מתגי פיקוד איכותיים ושליטה הנהג בהם מבלי להסיט מבט מהדרך, שדה ראייה נרחב, תאורת כביש אפטימלית, רדיו עם מסך מגע הכולל שקע USB ו-AUX, תאי אחסון ועוד.

תאי נהג לבחירה: C - בודד, L - שינה, LX - שינה מוגבה, DK - צוות.



היעילות תוביל אותך לכל יעד.





תמיכה לאורך כל הגב.

מהי איכות המושבים ב-TGM?
שאל את הגב שלך.

ישיבה נוחה מאחורי ההגה מבטיחה נסיעה בטוחה יותר. זו הסיבה שמושבים ארגונומיים חשובים כל כך בהובלות חלוקה. משאיות החלוקה של MAN מציעות לך כסטנדרט, להתיישב במושב איכותי בעל שיכון אוויר, תמיכה מותנית וחימום. היוקרה האולטימטיבית מגיעה בצורת מושב חדשני בעל בקרת אקלים, המפיק זרימת אוויר בכרית המושב ובמשענת הגב ליצירת תחושה נעימה של חום או קור. אופציה זמינה נוספת היא מושב אמצעי. מערכת חימום עוצמתית ומערכת מיזוג אוויר בעלת בקרת טמפרטורה אוטומטית מבטיחים אקלים נעים במשאית בכל עת.

← התיישב במושבך, בבקשה:

- מושבים בעיצוב ארגונומי עם אפשרויות לכוונון נפרד
- מושב חדשני בעל בקרת אקלים להגברת הנוחות במשך כל ימות השנה
- כיסויי מושב איכותיים מקטיפה ועור
- מערכת בקרת אקלים אוטומטית

אופציה למושב
נוסע משולב כפול.



מושב אמצעי בעל
משענת גב מתקפלת
ומקום לכוסות. יכול
לשמש גם כשולחן.



מגירות ביחידה
המרכזית.



TGL
L Cab

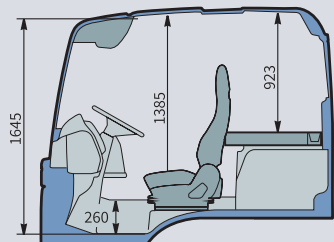
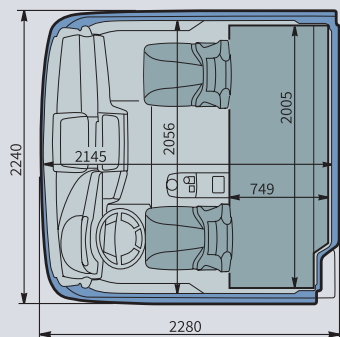

TGL
LX Cab

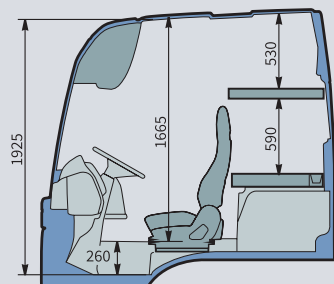
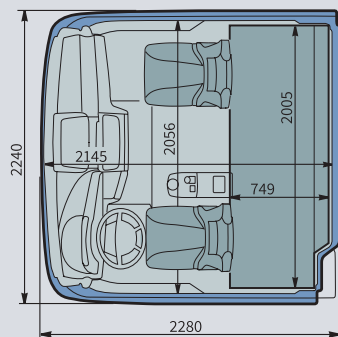

TGL
C Cab

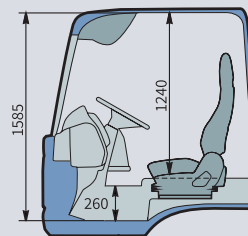
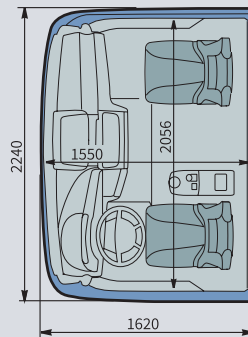
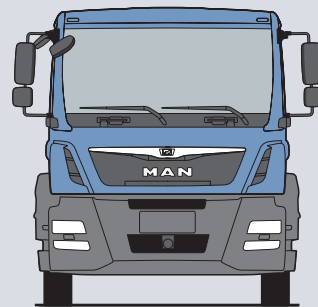

TGL
*Crew Cab

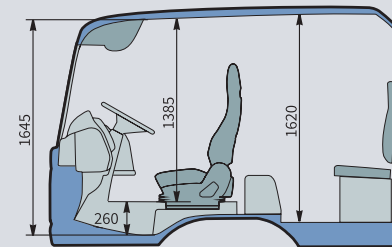
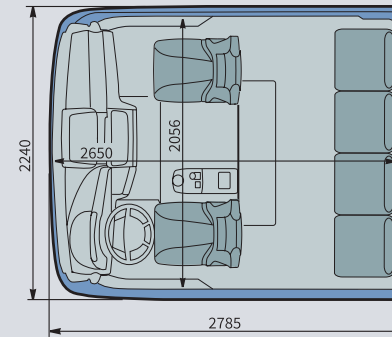

הבדל מוערך במשקל (ק"ג)	סוג קבינה
-	C
240	L
290	LX
580	DK

מפרט טכני

דגם: TGL 8-10-12.xx0 4x2 BB/BL

מידות אורך במ"מ

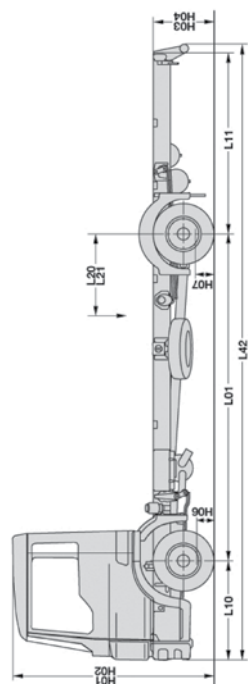

**6,700	**5,550	5,200	4,850	4,500	4,200	3,900	3,600	3,300	3,050	L01 רוחק סרנים ישראלי *
1,292	1,292	1,292	1,292	1,292	1,292	1,292	1,292	1,292	1,292	L10 שלוחה קדמית
3,675	3,075	2,875	2,675	2,475	2,325	2,125	1,925	1,775	1,525	L11 שלוחה אחורית סטנדרטית
9,800	8,340	7,780	7,220	6,660	6,180	5,700	5,220	4,740	4,340	H07 אורך ארגז מירבי חיצוני תא-בודד C*
	19.6	18.8	17.8	16.7	15.8	14.9	14.0	13.1	12.4	K02 קוטר סיבוב בין קירות במטרים

משקלים בק"ג TGL 8.xx0

										G01 עומס מותר סרן קדמי
										G02 עומס מותר סרן אחורי****
										G09 משקל כולל מורכב (GVW) מירבי****
3,750	3,645	3,630	3,610	3,595	3,585	3,585	3,550	3,530		G50 משקל עצמי שלדה
2,665	2,670	2,675	2,680	2,685	2,690	2,690	2,715	2,710		G51 משקל עצמי סרן קדמי
1,085	975	955	930	910	895	895	835	820		G52 משקל עצמי סרן אחורי

משקלים בק"ג TGL 10.xx0

										G01 עומס מותר סרן קדמי
										G02 עומס מותר סרן אחורי
										G09 משקל כולל מורכב (GVW) מירבי
3,990	3,965	3,950	3,925	3,910	3,885	3,860	3,845	3,760		G50 משקל עצמי שלדה
2,680	2,685	2,690	2,695	2,700	2,705	2,710	2,720	2,695		G51 משקל עצמי סרן קדמי
1,310	1,280	1,260	1,230	1,210	1,180	1,150	1,125	1,065		G52 משקל עצמי סרן אחורי

משקלים בק"ג TGL 12.xx0

										G01 עומס מותר סרן קדמי
										G02 עומס מותר סרן אחורי
										G09 משקל כולל מורכב (GVW) מירב
4,030	4,005	3,990	3,965	3,950	3,925	3,900	3,885	3,800		G50 משקל עצמי שלדה
3,675	2,704	2,705	2,710	2,715	2,710	2,725	2,735	2,710		G51 משקל עצמי סרן קדמי
1,335	1,305	1,285	1,255	1,235	1,205	1,175	1,150	1,090		G52 משקל עצמי סרן אחורי

מידות גובה אופייניות במ"מ

2,610	H01	גובה גג קבינה מהקרקע
900	H03	גובה שלדה מהקרקע (לא עמוס)
181	H06	מרווח גחון קדמי
144	H07	מרווח גחון אחורי
110	H12	הגבהת שלדה בסרן אחורי ממצב ניטרלי לדגם BL
70	H13	הנמכת שלדה בסרן אחורי ממצב ניטרלי לדגם BL

מידות רוחב במ"מ

2,240	B01	רוחב מעל תא-נהג
2,289	B02	רוחב מעל צמיגים אחוריים
2,300	B03	רוחב כללי
862	B05	רוחב שלדה מאחור
2,500		רוחב ארגז מקסימלי

הערה: ניתן להאריך את רוחק הסרנים בארץ למידה 6,700 מ"מ בתוספת תשלום.

*אורך ארגז מירבי עבור תא-שינה קטן ב- 600 מ"מ מאורך ארגז מירבי לתא-בודד. **רוחק סרנים 5,550 מ"מ עם מתלה אוויר אחורי בלבד. ***במרחק סרנים 6,700, מנוע 250 כ"ס בלבד. ****נתוני הגובה משתנים בהתאם למידת הצמיגים בכל דגם. *****עבור GVW של 7,990 ק"ג המשקל המותר על הסרן האחורי הוא 5,200 ק"ג. ****נתוני המשקל מתייחסים לדגם בסיסי עם תא-נהג בודד C. מידות ומשקלים עלולים להיות שונים בהתאם למפרט בפועל.

כתובתנו:

רחוב אריה שנקר 11

ראשון לציון

טל. *252 | 03-9639000

פקס. 03-9639095

www.mantruck.co.il

*התמונות בקטלוג להמחשה בלבד.

MAN מכשירי תנועה ומשאיות

MAN 24/7
*252